



First Choice
Group

SPARE PARTS DIAGRAM FOR



Glasswasher
ECOMAX 502
ECOMAX 502S

First Choice Group
Blakeney Way, Kingswood Lakeside
Cannock, Staffs, WS11 8LD
TEL: 01543 577778 FAX: 01543504141
Email: enquires@firstchoice-cs.co.uk
Web: www.firstchoice-cs.co.uk

Gläser- und Geschirrspülmaschinen

Glass and Dishwashers

**Machines à laver la vaisselle et les
verres**



ECOMAX 502

ERSATZTEILE

SPARE PARTS

PIECES DETACHEES

Ab Serien-Nummer:
Starting from Serial No.:
A partir du no. de série:
8663 4000

eprom 897547-17

REV. 14.02.2011

Bei nicht aufgeführten Anschlußspannungen bitte den, der Maschine beigelegten, Schaltplan beachten.

For non listed voltages, refer to the wiring diagram shipped with the machine.

Pour d'autres tensions, se référer au schéma électrique envoyé avec la machine.

Bei nicht aufgeführten elektrischen Komponenten bitte den, der Maschine beigelegten, Schaltplan beachten.

For non listed electrical parts, refer to the wiring diagram shipped with the machine.

Pour les composants électriques non émunérés, se référer au schéma électrique envoyé avec la machine.

Inhalt

Gehäuse	4
Verkleidungen	8
Füllung, Ablauf, ohne Ablaufpumpe mit Druckboiler (ohne Enthärter)	10
Füllung, Ablauf, mit Ablaufpumpe & Druckboiler (ohne Enthärter)	14
Füllung, Ablauf, ohne Ablaufpumpe mit Spülpumpe (mit Enthärter)	18
Füllung, Ablauf, mit Ablaufpumpe & Spülpumpe (mit Enthärter)	24
Füllung, Ablauf, mit Ablaufpumpe & Spülpumpe (ohne Enthärter)	30
Wasch- und Klarspülsystem (mit Druckboiler)	36
Wasch- und Klarspülsystem (mit Spülpumpe)	40
Reiniger / Klarspüler	44
Steuerung	46

Contents

Housing	4
Panels	8
Fill, drain, without drain pump with pressure boiler (without softener)	10
Fill, drain, with drain pump & pressure boiler (without softener)	14
Fill, drain, without drain pump with rinse pump (with softener)	18
Fill, drain, with drain pump & rinse pump (with softener)	24
Fill, drain, with drain pump & rinse pump (without softener)	30
Wash and rinse system (with pressure boiler)	36
Wash and rinse system (with rinse pump)	40
Detergent / Rinse aid	44
Control	46

Sommaire

Châssis	4
Panneaux	8
Remplissage, vidange, sans pompe de vidange avec chauffe-eau	
de pression (sans adoucisseur)	10
Remplissage, vidange, avec pompe de vidange & chauffe-eau	
de pression (sans adoucisseur)	14
Remplissage, vidange, sans pompe de vidange avec pompe de rinçage	
(avec adoucisseur)	18
Remplissage, vidange, avec pompe de vidange & pompe de rinçage	
(avec adoucisseur)	24
Remplissage, vidange, avec pompe de vidange & pompe de rinçage	
(sans adoucisseur)	30
Système de lavage et de rinçage (avec le chauffe-eau de pression)	36
Système de lavage et de rinçage (avec pompe de rinçage)	40
Détergent / Produit de rinçage	44
Commande	46

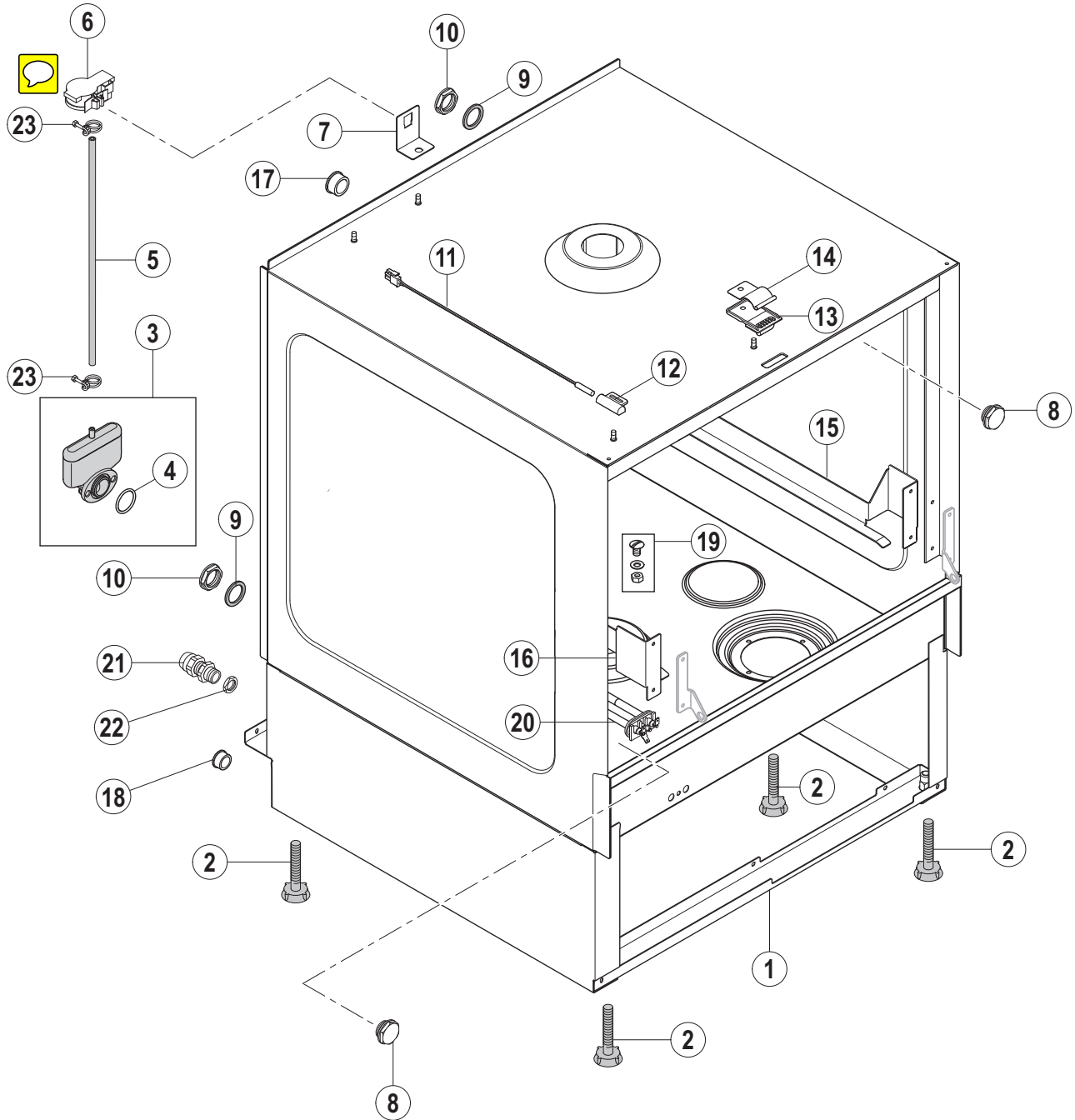

Pos.-Nr. Key no. Réf.	Teile-Nr. Part no. No. pièce	Teile-Benennung Part name Nom de la pièce	Bemerkungen Remarks Remarques
01	01-240734-1	Tank, kpl. Tank, cpl. Bac, cpl.	ohne Enthärter without softener sans adoucisseur
	01-240734-2	Tank, kpl. Tank, cpl. Bac, cpl.	mit Enthärter with softener avec adoucisseur
02	01-294066-1	Verstellfuß Adjustable feet Pied adjustable	
03	01-240372-1	Luftkammer, kpl. Air chamber, cpl. Cloche d'air, cpl.	
04	276903-56	O-Ring 25 x 2.5 O-ring 25 x 2.5 Joint torique 25 x 2,5	
05	324402-5	Schlauch Hose Tuyau	
06	775866-2	Drucktransmitter Pressure transmitter Transmetteur de pression	
07	01-240738-1	Haltewinkel Bracket Support	
08	01-297500-1	Abdeckung Plug Bouchon	
09	775305-1	Dichtung Gasket Joint	
10	324384	Mutter Nut Ecrou	
11	01-240288-1	Magnetschalter Reed switch Contact magnétique	
12	883838-1	Halte Magnetschalter Holder reed switch Appui contact magnétique	
13	01-240763-1	Türverschluß Door latch Serrure	
14	01-240764-1	Federblech Spring plate Tether	
15	01-240620-1	Korbführung Basket frame Cadre de panier	
16	01-240621-1	Korbführung Basket frame Cadre de panier	

Pos.-Nr. Key no. Réf.	Teile-Nr. Part no. No. pièce	Teile-Benennung Part name Nom de la pièce	Bemerkungen Remarks Remarques
17	886756-3	Isolierdurchführung Cable duct Passe fil	
18	886756-4	Isolierdurchführung Socket Douille	
19	01-240421-1	Verschraubung Screwing Vissage	
20	01-240766-1	Heizkörper Heating element Thermoplongeur	
21	695661-4	Kabelverschraubung Cable duct Passe fil	
22	695664-4	Mutter Nut Ecrou	
23	324510-81	Schlauchklemme Hose clamp Collier de tuyau	

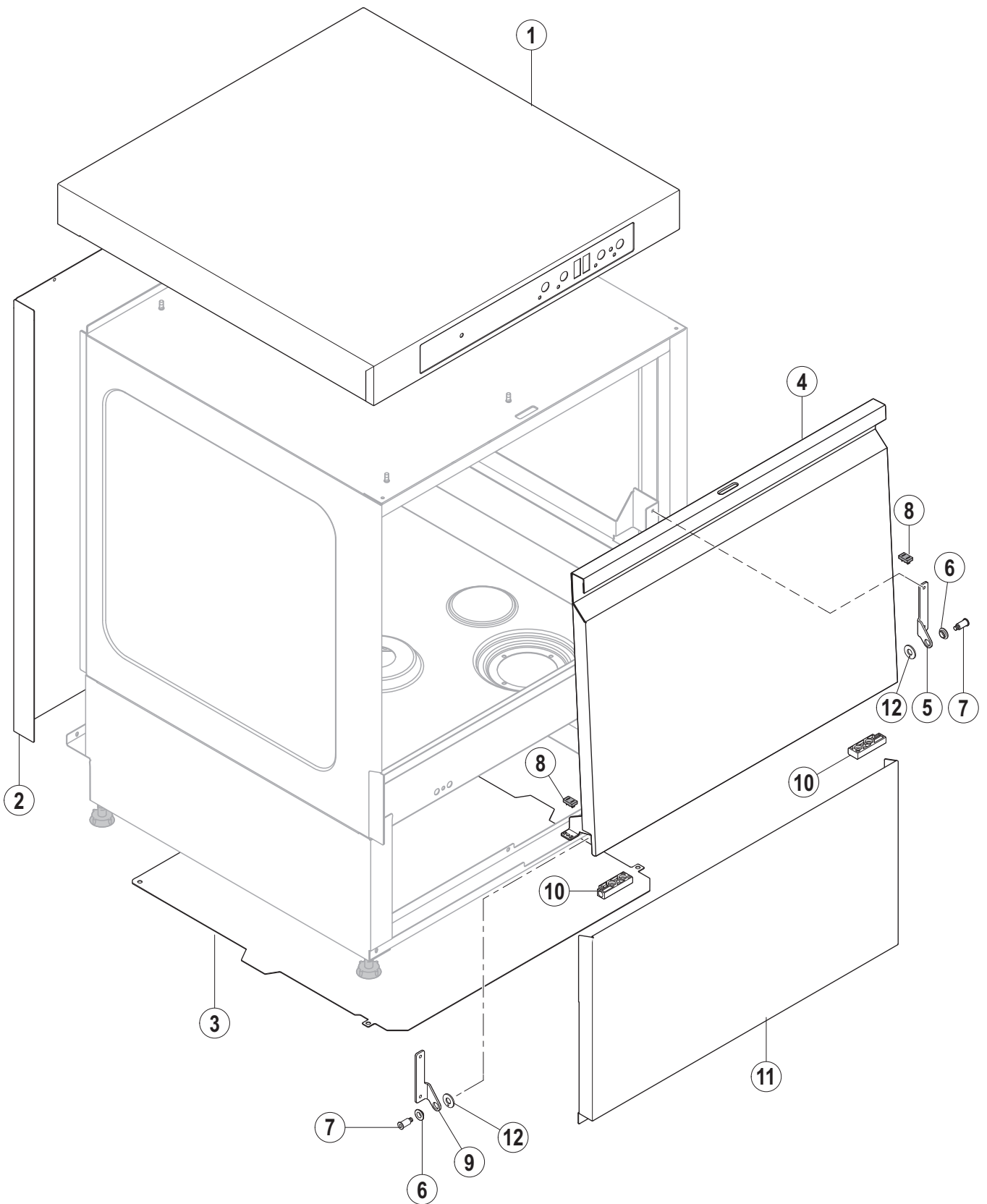

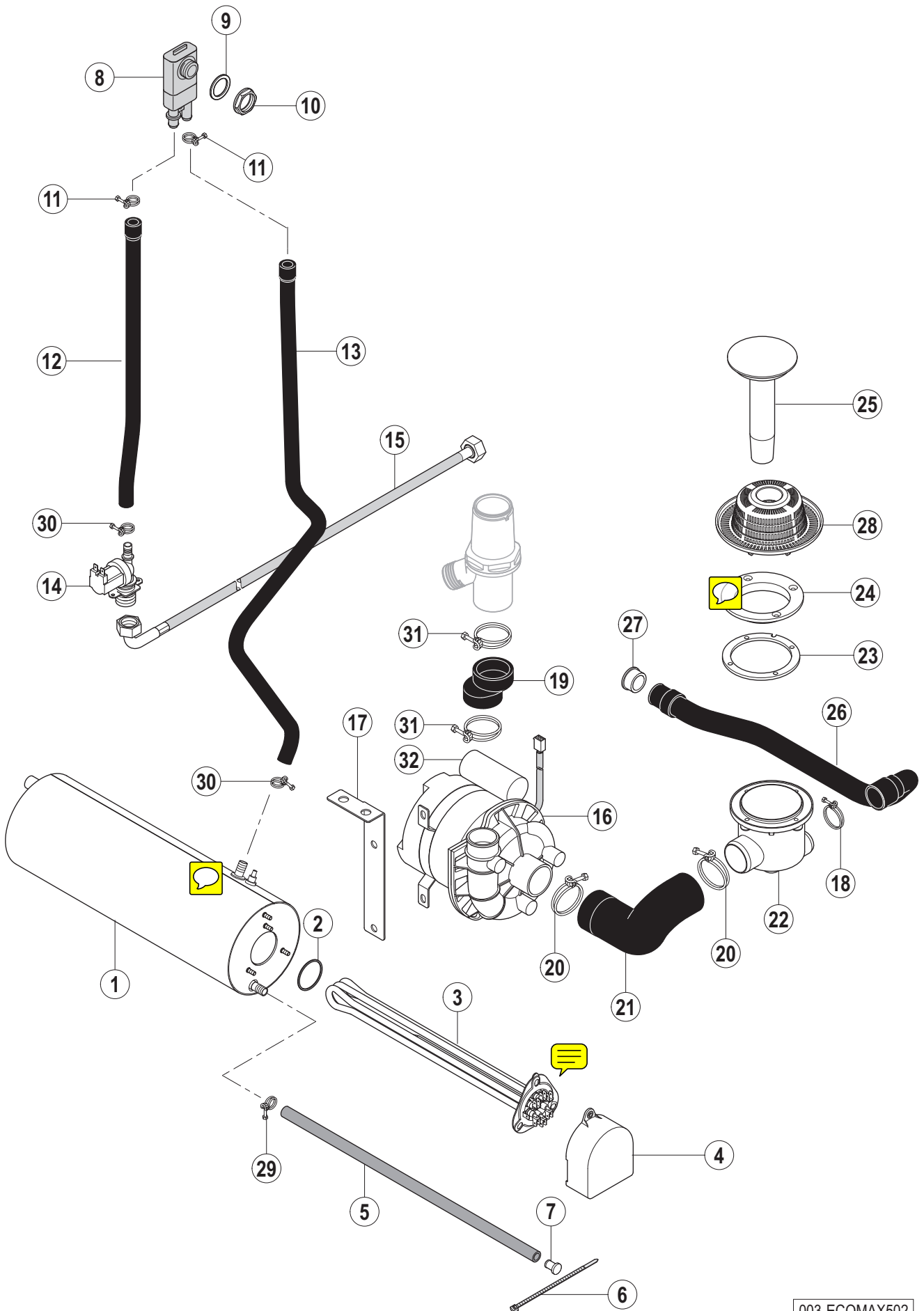

Pos.-Nr. Key no. Réf.	Teile-Nr. Part no. No. pièce	Teile-Benennung Part name Nom de la pièce	Bemerkungen Remarks Remarques
01	01-240667-1	Verkleidung Deckel Top Cover Panneau haut	
02	01-240685-1	Rückseitenverkleidung Rear side cover Panneau arrière	
03	01-240770-11	Bodenplatte Base cover Couvercle de base	
04	01-240747-1	Tür, kpl. Door, cpl. Porte, cpl.	
05	01-240709-2	Scharnier, rechts Hinge, right Charnière, droite	
06	01-240176-1	Gleitlager Slide bearing Pallier de glissement	
07	01-240151-1	Türbolzen Hinge pin Goujon de charnière	
08	01-240741-1	Anschlagdämpfer Tür Doorstop damper Amortisseur	
09	01-240709-1	Scharnier, links Hinge, left Charnière, gauche	
10	01-294108-1	Scharnierblock Hinge block Bloc de charnière	
11	01-240823-1	Frontverkleidung Front panel Panneau avant	
12	01-240789-1	Scheibe Washer Rondelle	

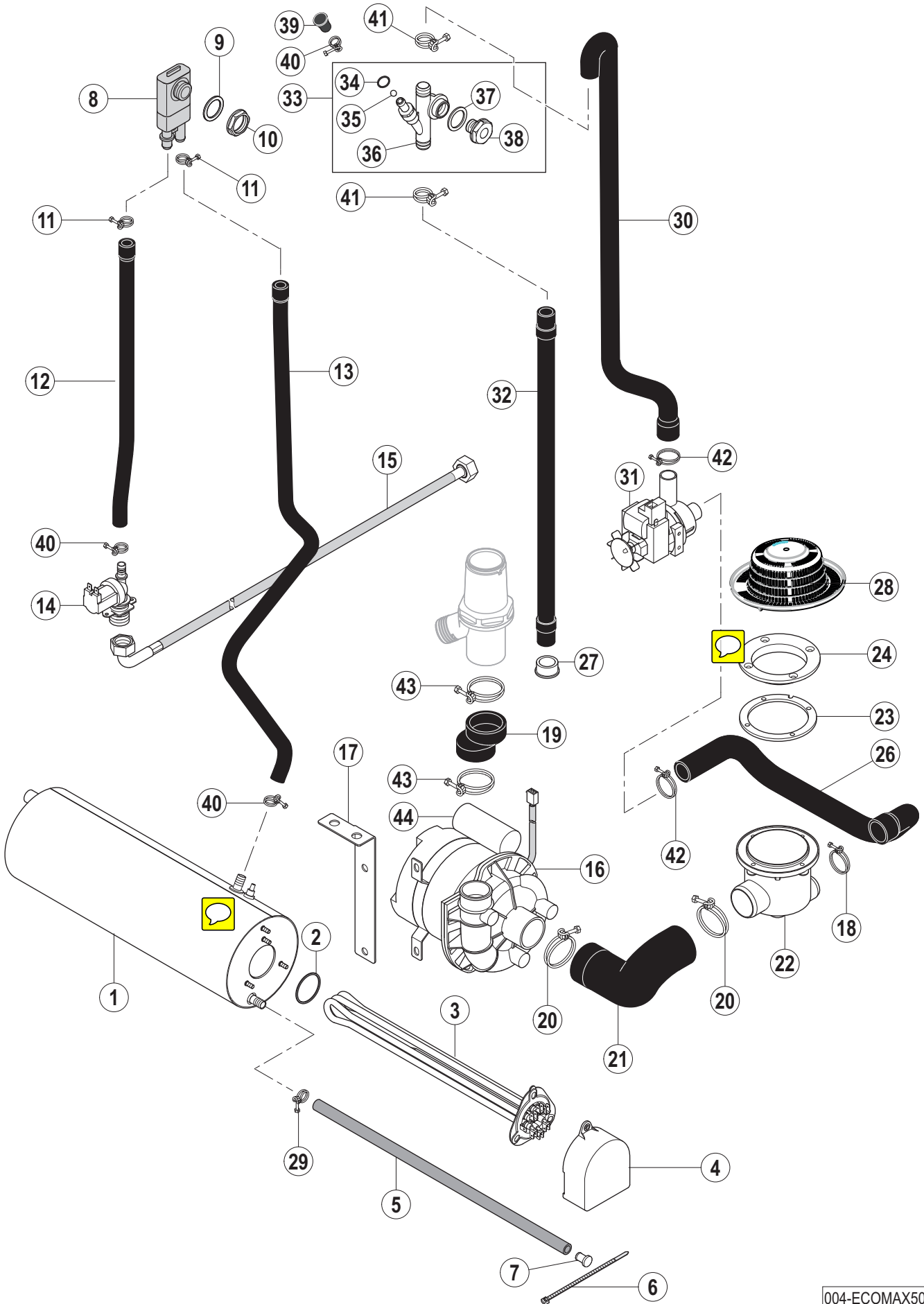

Pos.-Nr. Key no. Réf.	Teile-Nr. Part no. No. pièce	Teile-Benennung Part name Nom de la pièce	Bemerkungen Remarks Remarques
01	01-240791-1	Boiler, kpl. Rinse booster, cpl. Chaudière, cpl.	
02	01-240135-11	O-Ring 46,99 x 5,33 O-ring 46,99 x 5,33 Joint torique 46,99 x 5,33	
03	01-240761-1	Boilerheizung Heating element - booster Thermoplongeur - chaudière	
04	01-294062-1	Schutzabdeckung Heizkörper Protective cover heating element Écran chaudière	
05	774080-1	Schlauch Hose Tuyau	
06	165128-1	Kabelbinder Binder Collier	
07	774512-1	Stopfen Plug Bouchon	
08	775759-1	Rücksaugverhinderer Backflow preventer Brise vide	
09	775305-1	Dichtung Gasket Joint	
10	324384	Mutter Nut Ecrou	
11	323945-21	Schlauchlemme Hose clamp Collier de tuyau	
12	01-240722-1	Schlauch Hose Tuyau	
13	01-240723-1	Schlauch Hose Tuyau	
14	883658-2	Einlaßventil Solenoid valve Electrovanne	
15	01-240316-1	Zulaufschlauch Fill hose Tuyau d'emplissage	
16	01-240783-1	Waschpumpe, kpl. Wash pump, cpl. Pompe de lavage, cpl.	siehe Schaltplan see wiring diagram voir schéma de câblage
17	01-240635-1	Haltewinkel Bracket Support	

Pos.-Nr. Key no. Réf.	Teile-Nr. Part no. No. pièce	Teile-Benennung Part name Nom de la pièce	Bemerkungen Remarks Remarques
18	323945-40	Schlauchklemme Hose clamp Collier de tuyau	
19	01-240706-1	Schlauch - Waschpumpe -Steigleitung Hose - wash pump -mainfold Tuyau - pompe de lavage - colonne	
20	323945-56	Schlauchklemme Hose clamp Collier de tuyau	
21	01-240643-1	Schlauch - Ansaugstück Hose - pump intake Tuyau - orifice d'aspiration	
22	323802-1	Ansaugstück Pump intake orifice d'aspiration	
23	324056	Dichtung Gasket Joint	
24	324053	Flanschring Flange ring Bride	
25	01-240744-2	Standrohr Overflow pipe Tube trop-plein	
26	323801-1	Ablaufschlauch Drain hose Tuyau	
27	886756-3	Isolierdurchführung Cable duct Passe fil	
28	01-240630-2	Sieb Strainer Tamis	
29	323945-15	Schlauchklemme Hose clamp Collier de tuyau	
30	323945-18	Schlauchklemme Hose clamp Collier de tuyau	
31	323945-53	Schlauchklemme Hose clamp Collier de tuyau	
32	01-297510-2 	Kondensator Capacitor Condensateur	



Pos.-Nr. Key no. Réf.	Teile-Nr. Part no. No. pièce	Teile-Benennung Part name Nom de la pièce	Bemerkungen Remarks Remarques
01	01-240791-1	Boiler, kpl. Rinse booster, cpl. Chaudière, cpl.	
02	01-240135-11	O-Ring 46,99 x 5,33 O-ring 46,99 x 5,33 Joint torique 46,99 x 5,33	
03	01-240761-2	Boilerheizung Heating element - booster Thermoplongeur - chaudière	
04	01-29406 	Schutzabdeckung Heizkörper Protective cover heating element Écran chaudière	
05	774080-1	Schlauch Hose Tuyau	
06	165128-1	Kabelbinder Binder Collier	
07	774512-1	Stopfen Plug Bouchon	
08	775759-1	Rücksaugverhinderer Backflow preventer Brise vide	
09	775305-1	Dichtung Gasket Joint	
10	324384	Mutter Nut Ecrou	
11	323945-21	Schlauchklemme Hose clamp Collier de tuyau	
12	01-240722-1	Schlauch Hose Tuyau	
13	01-240723-1	Schlauch Hose Tuyau	
14	883658-2	Einlaßventil Solenoid valve Electrovanne	
15	01-240316-1	Zulaufschlauch Fill hose Tuyau d'emplissage	
16	01-240783-1	Waschpumpe, kpl. Wash pump, cpl. Pompe de lavage, cpl.	siehe Schaltplan see wiring diagram voir schéma de câblage
17	01-240635-1	Haltewinkel Bracket Support	

Pos.-Nr. Key no. Réf.	Teile-Nr. Part no. No. pièce	Teile-Benennung Part name Nom de la pièce	Bemerkungen Remarks Remarques
18	323945-37	Schlauchklemme Hose clamp Collier de tuyau	
19	01-240706-1	Schlauch - Waschpumpe -Steigleitung Hose - wash pump -mainfold Tuyau - pompe de lavage - colonne	
20	323945-56	Schlauchklemme Hose clamp Collier de tuyau	
21	01-240643-1	Schlauch - Ansaugstück Hose - pump intake Tuyau - orifice d'aspiration	
22	323802-1	Ansaugstück Pump intake Orifice d'aspiration	
23	324056	Dichtung Gasket Joint	
24	324053	Flanschring Flange ring Bride	
26	01-240642-1	Ablaufschlauch Drain hose Tuyau	
27	886756-3	Isolierdurchführung Cable duct Passe fil	
28	01-240630-3	Sieb Strainer Tamis	
29	323945-15	Schlauchklemme Hose clamp Collier de tuyau	
30	01-240647-1	Schlauch Hose Tuyau	
31	883993-12	Ablaufpumpe Drain pump Pompe de vidange	siehe Schaltplan see wiring diagram voir schéma de câblage
32	324045	Schlauch Hose Tuyau	
33	01-240142-1	Belüftungsventil, kpl. Ventilation valve, cpl. Vanne de ventilation, cpl.	
34	276903-52	O-Ring 14,5 x 1,5 O-ring 14,5 x 1,5 Joint torique 14,5 x 1,5	
35	323313-2	Kugel Ball Bille	

Pos.-Nr. Key no. Réf.	Teile-Nr. Part no. No. pièce	Teile-Benennung Part name Nom de la pièce	Bemerkungen Remarks Remarques
36	01-240145-1	Belüftungsventil Ventilation valve Vanne de ventilation	
37	775305-1	Dichtung Gasket Joint	
38	01-240144	Mutter Nut Ecrou	
39	775531-1	Kappe Cap Capuchon	
40	323945-18	Schlauchklemme Hose clamp Collier de tuyau	
41	323945-25	Schlauchklemme Hose clamp Collier de tuyau	
42	323945-33	Schlauchklemme Hose clamp Collier de tuyau	
43	323945-53	Schlauchklemme Hose clamp Collier de tuyau	
44	226568-9	Kondensator Capacitor Condensateur	

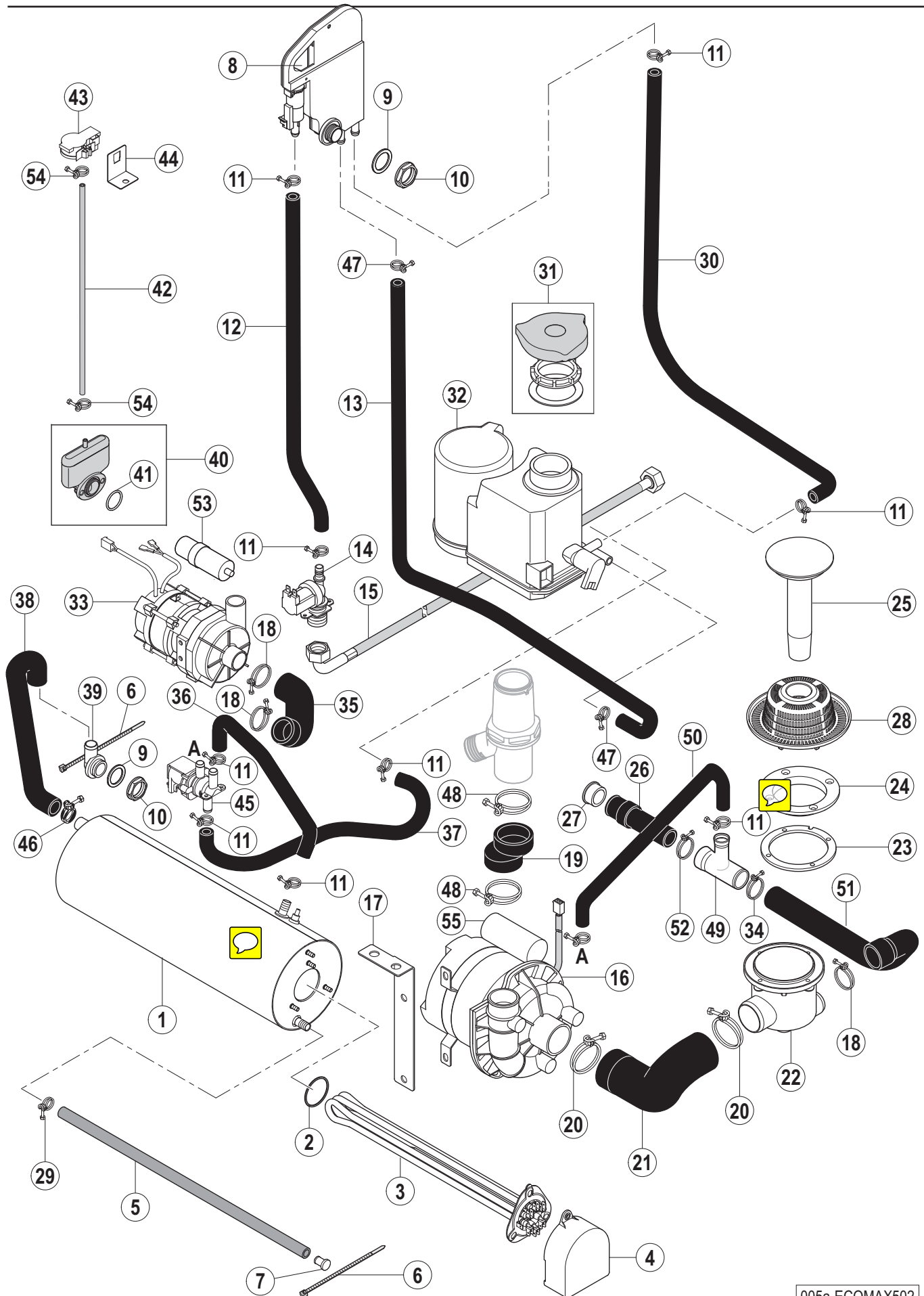

Pos.-Nr. Key no. Réf.	Teile-Nr. Part no. No. pièce	Teile-Benennung Part name Nom de la pièce	Bemerkungen Remarks Remarques
01	01-240791-2	Boiler, kpl. Rinse booster, cpl. Chaudière, cpl.	
02	01-240135-11	O-Ring 46,99 x 5,33 O-ring 46,99 x 5,33 Joint torique 46,99 x 5,33	
03	01-240761-1	Boilerheizung Heating element - booster Thermoplongeur - chaudière	
04	01-294062-1	Schutzabdeckung Heizkörper Protective cover heating element Écran chaudière	
05	774080-1	Schlauch Hose Tuyau	
06	165128-1	Kabelbinder Binder Collier	
07	774512-1	Stopfen Plug Bouchon	
08	01-297510-2	Wassereinlauf Waterbreak Brise vide	
09	775305-1	Dichtung Gasket Joint	
10	324384	Mutter Nut Ecrou	
11	323945-18	Schlauchklemme Hose clamp Collier de tuyau	
12	775559-24	Schlauch Hose Tuyau	L = 560 mm
13	775611-4	Schlauch Hose Tuyau	L = 1100 mm
14	883658-1	Einlaßventil Solenoid valve Electrovanne	
15	01-240316-1	Zulaufschlauch Fill hose Tuyau d'emplissage	
16	01-240783-1	Waschpumpe, kpl. Wash pump, cpl. Pompe de lavage, cpl.	siehe Schaltplan see wiring diagram voir schéma de câblage
17	01-240635-1	Haltewinkel Bracket Support	

Pos.-Nr. Key no. Réf.	Teile-Nr. Part no. No. pièce	Teile-Benennung Part name Nom de la pièce	Bemerkungen Remarks Remarques
18	323945-37	Schlauchklemme Hose clamp Collier de tuyau	
19	01-240706-1	Schlauch - Waschpumpe -Steigleitung Hose - wash pump -mainfold Tuyau - pompe de lavage - colonne	
20	323945-56	Schlauchklemme Hose clamp Collier de tuyau	
21	01-240643-1	Schlauch - Ansaugstück Hose - pump intake Tuyau - orifice d'aspiration	
22	323802-1	Ansaugstück Pump intake Orifice d'aspiration	
23	324056	Dichtung Gasket Joint	
24	324053	Flanschring Flange ring Bride	
25	01-240744-2	Standrohr Overflow pipe Tube trop-plein	
26	323801-1	Ablaufschlauch Drain hose Tuyau	
27	886756-3	Isolierdurchführung Cable duct Passe fil	
28	01-240630-2	Sieb Strainer Tamis	
29	323945-15	Schlauchklemme Hose clamp Collier de tuyau	
30	01-240700-1	Schlauch Hose Tuyau	
31	775918-50	Ersatzteilpaket (Deckel) Replacement kit (Cap) Ens. de pièces détachées (couvercle)	
32	775918-1	Enthärter Softener Adoucisseur	
33	775854-1	Spülpumpe, kpl. Rinse pump, cpl. Pompe de rinçage, cpl.	siehe Schaltplan see wiring diagram voir schéma de câblage
34	323945-33	Schlauchklemme Hose clamp Collier de tuyau	

Pos.-Nr. Key no. Réf.	Teile-Nr. Part no. No. pièce	Teile-Benennung Part name Nom de la pièce	Bemerkungen Remarks Remarques
35	01-240646-1	Schlauch Hose Tuyau	
36	01-240696-1	Schlauch Hose Tuyau	
37	01-240697-1	Schlauch Hose Tuyau	
38	01-240637-1	Schlauch Hose Tuyau	
39	324097-1	Füllstück Fill piece Coude	
40	01-240372-1	Luftkammer, kpl. Air chamber, cpl. Cloche d'air, cpl.	
41	276903-50	O-Ring 25 x 2,5 O-ring 25 x 2,5 Joint torique 25 x 2,5	
42	324402-16	Schlauch Hose Tuyau	L = 660 mm
43	775866-2	Drucktransmitter Pressure transmitter Transmetteur de pression	
44	01-240738-1	Haltewinkel Bracket Support	
45	775897-1	Umschaltventil Valve Vanne	
46	323945-25	Schlauchklemme Hose clamp Collier de tuyau	
47	323945-16	Schlauchklemme Hose clamp Collier de tuyau	
48	323945-53	Schlauchklemme Hose clamp Collier de tuyau	
49	01-240788-1	T-Stück Tee Té	
50	01-240705-1	Schlauch Hose Tuyau	
51	01-240642-3	Schlauch Hose Tuyau	

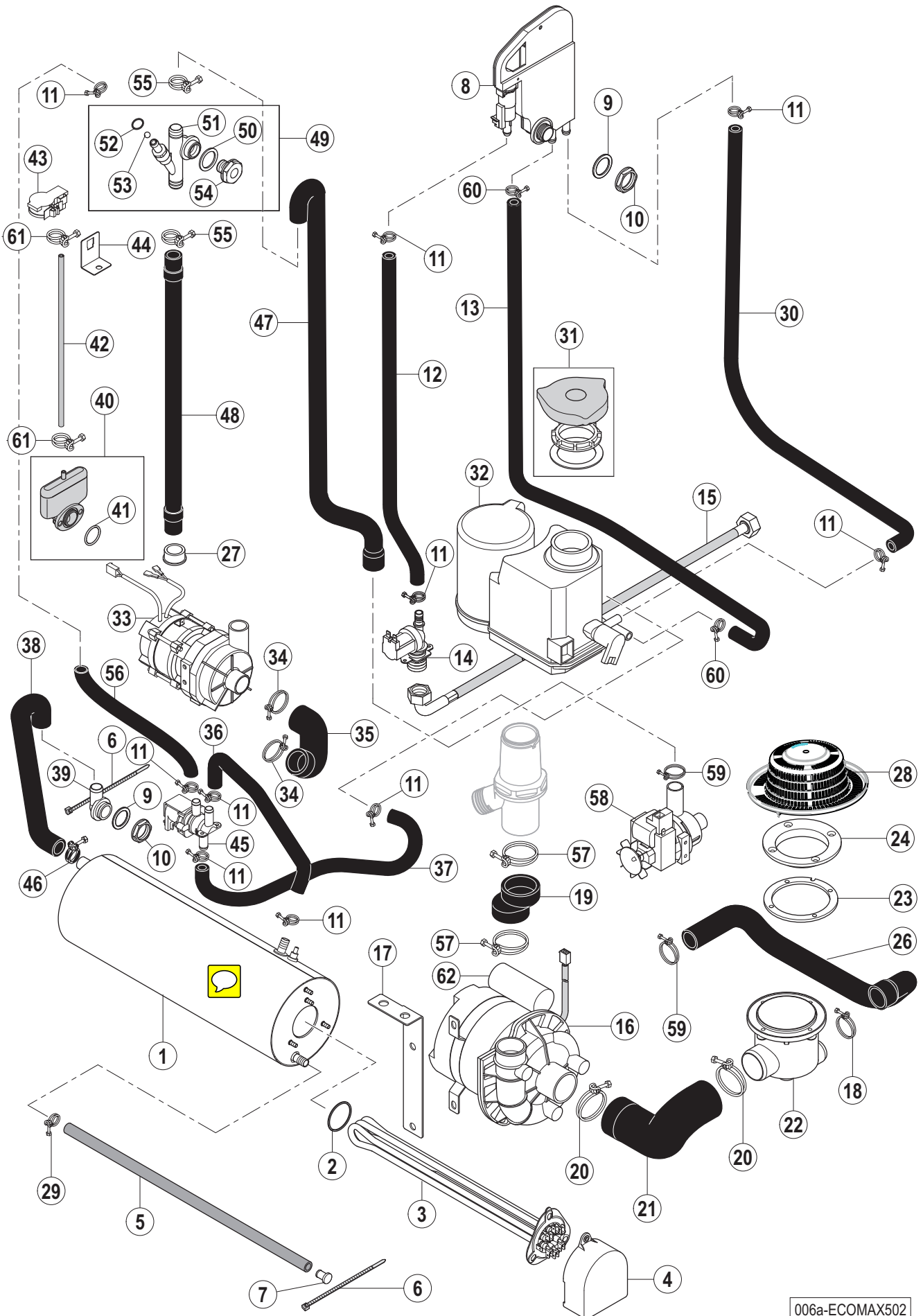

Pos.-Nr. Key no. Réf.	Teile-Nr. Part no. No. pièce	Teile-Benennung Part name Nom de la pièce	Bemerkungen Remarks Remarques
01	01-240791-2	Boiler, kpl. Rinse booster, cpl. Chaudière, cpl.	
02	01-240135-11	O-Ring 46,99 x 5,33 O-ring 46,99 x 5,33 Joint torique 46,99 x 5,33	
03	01-240761-1	Boilerheizung Heating element - booster Thermoplongeur - chaudière	
04	01-294062-1	Schutzabdeckung Heizkörper Protective cover heating element Écran chaudière	
05	774080-1	Schlauch Hose Tuyau	
06	165128-1	Kabelbinder Binder Collier	
07	774512-1	Stopfen Plug Bouchon	
08	01-297510-2	Wassereinlauf Waterbreak Brise vide	
09	775305-1	Dichtung Gasket Joint	
10	324384	Mutter Nut Ecrou	
11	323945-18	Schlauchklemme Hose clamp Collier de tuyau	
12	775559-24	Schlauch Hose Tuyau	
13	775611-4	Schlauch Hose Tuyau	
14	883658-1	Einlaßventil Solenoid valve Electrovanne	
15	01-240316-1	Zulaufschlauch Fill hose Tuyau d'emplissage	
16	01-240783-1	Waschpumpe, kpl. Wash pump, cpl. Pompe de lavage, cpl.	siehe Schaltplan see wiring diagram voir schéma de câblage
17	01-240635-1	Haltewinkel Bracket Support	

Pos.-Nr. Key no. Réf.	Teile-Nr. Part no. No. pièce	Teile-Benennung Part name Nom de la pièce	Bemerkungen Remarks Remarques
18	323945-37	Schlauchklemme Hose clamp Collier de tuyau	
19	01-240706-1	Schlauch - Waschpumpe -Steigleitung Hose - wash pump -mainfold Tuyau - pompe de lavage - colonne	
20	323945-56	Schlauchklemme Hose clamp Collier de tuyau	
21	01-240643-1	Schlauch - Ansaugstück Hose - pump intake Tuyau - orifice d'aspiration	
22	323802-1	Ansaugstück Pump intake Orifice d'aspiration	
23	324056	Dichtung Gasket Joint	
24	324053	Flanschring Flange ring Bride	
26	01-240642-1	Ablaufschlauch Drain hose Tuyau	
27	886756-3	Isolierdurchführung Cable duct Passe fil	
28	01-240630-3	Sieb Strainer Tamis	
29	323945-15	Schlauchklemme Hose clamp Collier de tuyau	
30	01-240700-1	Schlauch Hose Tuyau	
31	775918-50	Ersatzteilpaket (Deckel) Replacement kit (Cap) Ens. de pièces détachées (couvercle)	
32	775918-1	Enthärter Softener Adoucisseur	
33	775854-1	Spülpumpe, kpl. Rinse pump, cpl. Pompe de rinçage, cpl.	siehe Schaltplan see wiring diagram voir schéma de câblage
34	323945-37	Schlauchklemme Hose clamp Collier de tuyau	
35	01-240646-1	Schlauch Hose Tuyau	

Pos.-Nr. Key no. Réf.	Teile-Nr. Part no. No. pièce	Teile-Benennung Part name Nom de la pièce	Bemerkungen Remarks Remarques
36	01-240696-1	Schlauch Hose Tuyau	
37	01-240697-1	Schlauch Hose Tuyau	
38	01-240637-1	Schlauch Hose Tuyau	
39	324097-1	Füllstück Fill piece Coude	
40	01-240372-1	Luftkammer, kpl. Air chamber, cpl. Cloche d'air, cpl.	
41	276903-50	O-Ring 25 x 2,5 O-ring 25 x 2,5 Joint torique 25 x 2,5	
42	324402-5	Schlauch Hose Tuyau	
43	775866-2	Drucktransmitter Pressure transmitter Transmetteur de pression	
44	01-240738-1	Haltewinkel Bracket Support	
45	775897-1	Umschaltventil Valve Vanne	
46	323945-25	Schlauchklemme Hose clamp Collier de tuyau	
47	01-240647-1	Schlauch Hose Tuyau	
48	324045	Schlauch Hose Tuyau	
49	01-240142-1	Belüftungsventil, kpl. Ventilation valve, cpl. Vanne de ventilation, cpl.	
50	775305-1	Dichtung Gasket Joint	
51	01-240145-1	Belüftungsventil Ventilation valve Vanne de ventilation	
52	276903-52	O-Ring 14,5 x 1,5 O-ring 14,5 x 1,5 Joint torique 14,5 x 1,5	

Pos.-Nr. Key no. Réf.	Teile-Nr. Part no. No. pièce	Teile-Benennung Part name Nom de la pièce	Bemerkungen Remarks Remarques
53	324313-2	Kugel Ball Bille	
54	01-240144	Mutter Nut Ecrou	
55	323945-25	Schlauchklemme Hose clamp Collier de tuyau	
56	01-240695-1	Schlauch Hose Tuyau	
57	323945-53	Schlauchklemme Hose clamp Collier de tuyau	
58	883993-12	Ablaufpumpe Drain pump Pompe de vidange	siehe Schaltplan see wiring diagram voir schéma de câblage
59	323945-33	Schlauchklemme Hose clamp Collier de tuyau	
60	323945-16	Schlauchklemme Hose clamp Collier de tuyau	
61	324510-81	Schlauchklemme Hose clamp Collier de tuyau	
62	01-297510-2	Kondensator Capacitor Condensateur	

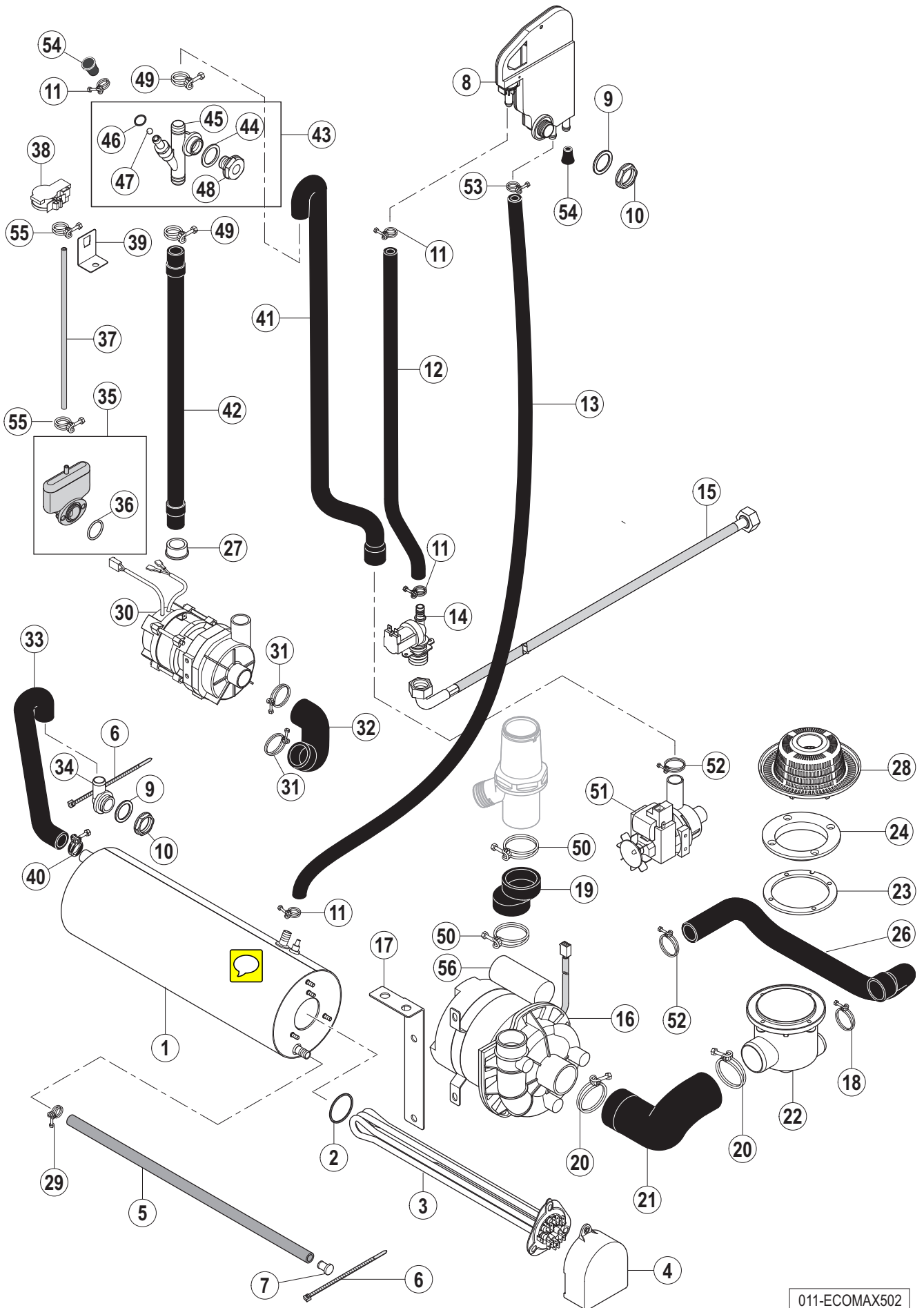

Pos.-Nr. Key no. Réf.	Teile-Nr. Part no. No. pièce	Teile-Benennung Part name Nom de la pièce	Bemerkungen Remarks Remarques
01	01-240791-2	Boiler, kpl. Rinse booster, cpl. Chaudière, cpl.	
02	01-240135-11	O-Ring 46,99 x 5,33 O-ring 46,99 x 5,33 Joint torique 46,99 x 5,33	
03	01-240761-1	Boilerheizung Heating element - booster Thermoplongeur - chaudière	
04	01-294062-1	Schutzabdeckung Heizkörper Protective cover heating element Écran chaudière	
05	774080-1	Schlauch Hose Tuyau	
06	165128-1	Kabelbinder Binder Collier	
07	774512-1	Stopfen Plug Bouchon	
08	01-297510-1	Wassereinlauf Waterbreak Brise vide	
09	775305-1	Dichtung Gasket Joint	
10	324384	Mutter Nut Ecrou	
11	323945-18	Schlauchklemme Hose clamp Collier de tuyau	
12	775559-24	Schlauch Hose Tuyau	
13	775611-4	Schlauch Hose Tuyau	
14	883658-1	Einlaßventil Solenoid valve Electrovanne	
15	01-240316-1	Zulaufschlauch Fill hose Tuyau d'emplissage	
16	01-240783-1	Waschpumpe, kpl. Wash pump, cpl. Pompe de lavage, cpl.	siehe Schaltplan see wiring diagram voir schéma de câblage
17	01-240635-1	Haltewinkel Bracket Support	

Pos.-Nr. Key no. Réf.	Teile-Nr. Part no. No. pièce	Teile-Benennung Part name Nom de la pièce	Bemerkungen Remarks Remarques
18	323945-37	Schlauchklemme Hose clamp Collier de tuyau	
19	01-240706-1	Schlauch - Waschpumpe -Steigleitung Hose - wash pump -mainfold Tuyau - pompe de lavage - colonne	
20	323945-56	Schlauchklemme Hose clamp Collier de tuyau	
21	01-240643-1	Schlauch - Ansaugstück Hose - pump intake Tuyau - orifice d'aspiration	
22	323802-1	Ansaugstück Pump intake Orifice d'aspiration	
23	324056	Dichtung Gasket Joint	
24	324053	Flanschring Flange ring Bride	
26	01-240642-1	Ablaufschlauch Drain hose Tuyau	
27	886756-3	Isolierdurchführung Cable duct Passe fil	
28	01-240630-3	Sieb Strainer Tamis	
29	323945-15	Schlauchklemme Hose clamp Collier de tuyau	
30	775854-1	Spülpumpe, kpl. Rinse pump, cpl. Pompe de rinçage, cpl.	siehe Schaltplan see wiring diagram voir schéma de câblage
31	323945-37	Schlauchklemme Hose clamp Collier de tuyau	
32	01-240646-1	Schlauch Hose Tuyau	
33	01-240637-1	Schlauch Hose Tuyau	
34	324097-1	Füllstück Fill piece Coude	
35	01-240372-1	Luftkammer, kpl. Air chamber, cpl. Cloche d'air, cpl.	

Pos.-Nr. Key no. Réf.	Teile-Nr. Part no. No. pièce	Teile-Benennung Part name Nom de la pièce	Bemerkungen Remarks Remarques
36	276903-50	O-Ring 25 x 2,5 O-ring 25 x 2,5 Joint torique 25 x 2,5	
37	324402-5	Schlauch Hose Tuyau	
38	775866-2	Drucktransmitter Pressure transmitter Transmetteur de pression	
39	01-240738-1	Haltewinkel Bracket Support	
40	323945-25	Schlauchklemme Hose clamp Collier de tuyau	
41	01-240647-1	Schlauch Hose Tuyau	
42	324045	Schlauch Hose Tuyau	
43	01-240142-1	Belüftungsventil, kpl. Ventilation valve, cpl. Vanne de ventilation, cpl.	
44	775305-1	Dichtung Gasket Joint	
45	01-240145-1	Belüftungsventil Ventilation valve Vanne de ventilation	
46	276903-52	O-Ring 14,5 x 1,5 O-ring 14,5 x 1,5 Joint torique 14,5 x 1,5	
47	324313-2	Kugel Ball Bille	
48	01-240144	Mutter Nut Ecrou	
49	323945-25	Schlauchklemme Hose clamp Collier de tuyau	
50	323945-53	Schlauchklemme Hose clamp Collier de tuyau	
51	883993-12	Ablaufpumpe Drain pump Pompe de vidange	siehe Schaltplan see wiring diagram voir schéma de câblage
52	323945-33	Schlauchklemme Hose clamp Collier de tuyau	

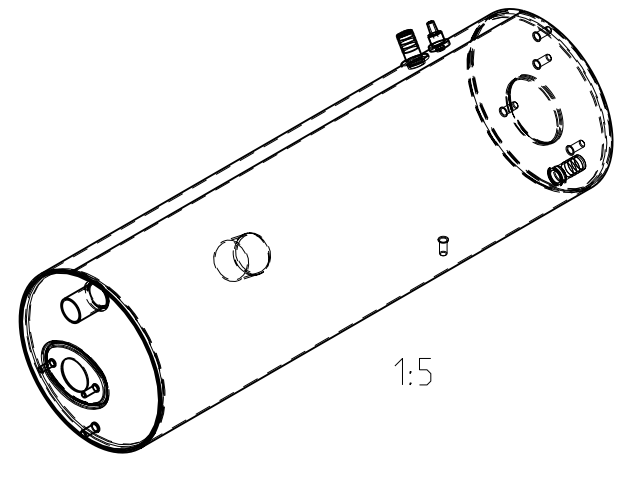
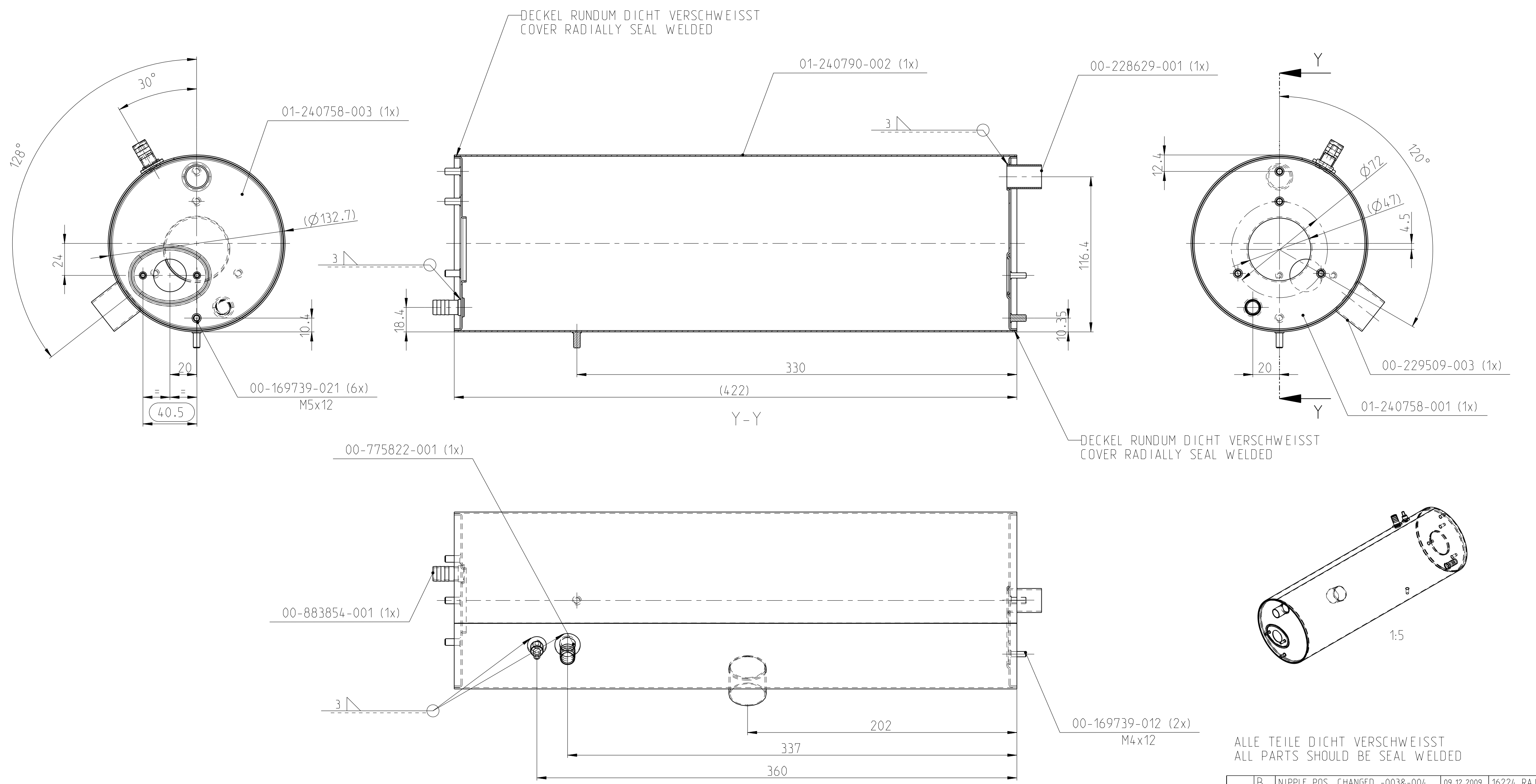

ALLE TEILE DICHT VERSCHWEISST
ALL PARTS SHOULD BE SEAL WELDED

Pos.	Menge	Teilenummer	Benennung	BGRP(ASSEMBLY)/ET(PART)
10	2	00-169739-012	GEW -BOLZEN M4x12 M4x12	PART
9	1	00-229509-003	ROHR ?28x1	PART
8	6	00-169739-021	GEW -BOLZEN M5x12 M5x12	PART
7	1	00-883854-001	NIPPEL	PART
6	1	00-228629-001	ROHR	PART
5	1	00-775822-001	NIPPEL	PART
4	1	00-775912-001	GEW INDENIPPEL	PART
3	1	01-240758-003	BOILER DECKEL HINTEN	PART
2	1	01-240758-001	BOILER DECKEL VORNE	PART
1	1	01-240790-002	BOILERMANTEL	PART

SCHWEISSBAUGRUPPE
WELD ASSEMBLY

TOLERANCES NOT SPECIFIED ISO 2768 m H EXCEPTION: ON BENDED SHEETMETAL PARTS IF NOMINAL SIZE + 6 = TOLERANCE ± 0.3
ALLGEMEINTOLERANZ ISO 2768 AUSNAHME: BEI GEBOGENEN BLECHTEILEN BEI NEUWASS ± 6 = GRENZABMASS ± 0.3
NOT SPECIFIED EDGES OF WP DIN ISO 13715 WERKSTUECKKANTEN DIN ISO 13715

INSPECTION DIM. CRITICAL CHARACTERISTIC PRUEFFMASS KRITISCHES MERKMAL

OWN. BY: RAJA DATE: 05.08.2009 SCALE: MASSTAB: 1:2
SHEET: BOGEN 1 OF: 1

In Serie

HOBART

01-240791-002

B. REV. AENDER.

ZONE	LTR	REVISION	DATE	ECN. NO.
		AMENDUNG	DATUM	
(+) ADD HINZU	(-) REMOVE ENTFAELT	(+) WAS	WAR	
THIS DOCUMENT CONTAINS PROPRIETARY AND CONFIDENTIAL DATA OF HOBART CORPORATION OR ITS SUBSIDIARIES. NO DISCLOSURE, REPRODUCTION OR USE OF ANY PART THEREOF MAY BE MADE WITHOUT WRITTEN PERMISSION OF HOBART. DAS URHEBERRECHT AN DIESER ZEICHNUNG VERBLEIBT BEI DER HOBART CORPORATION ODER EINER IHRER TOCHTERGESELLSCHAFTEN. JEDE NICHT VON UNS SCHRIFTLICH GENEHMIGTE BENUTZUNG, VERVIELFAELTIGUNG, UEBERLASSUNG AN DRITTE USW. IST STRAFBAR UND MACHT SCHADENERSATZPFLICHTIG.				
PART NAME:		BOOSTER WELD ASSY.		
BENENNUNG:		BOILER KPL.		
MACHINE TYPE:		ENTRY MODEL		
REFERENZ:				
DEC:		INDIA		
OWN. BY:		RAJA		
DATE:		05.08.2009		
SCALE:		MASSTAB: 1:2		
SHEET:		BOGEN 1 OF 1		
VON:		1		
REV. AENDER.		B.		

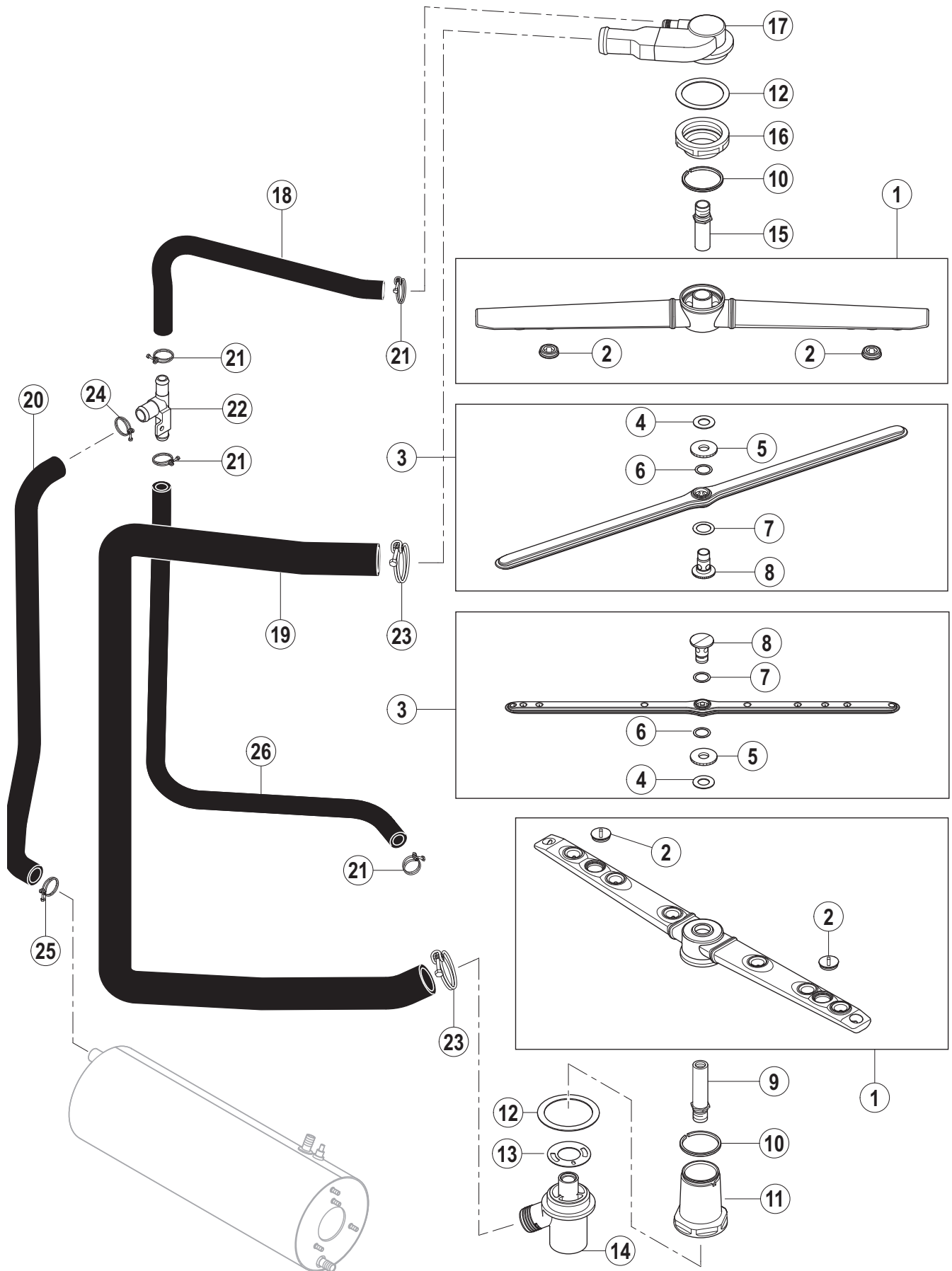

007-ECOMAX 502

Pos.-Nr. Key no. Réf.	Teile-Nr. Part no. No. pièce	Teile-Benennung Part name Nom de la pièce	Bemerkungen Remarks Remarques
01	01-240050-1	Wascharm, kpl. Wash arm, cpl. Bras de lavage, cpl.	
02	01-240028-1	Stopfen Plug Bouchon	
03	01-240096-3	Spülarm, kpl. Rinse arm, cpl. Bras de rinçage, cpl.	
04	774072-7	Teflonscheibe Teflon washer Rondelle de Téflon	
05	01-240205-1	Rändelmutter Milled nut Ecrou moleté	
06	774072-1	Teflonscheibe Teflon washer Rondelle de Téflon	
07	774072-2	Teflonscheibe Teflon washer Rondelle de Téflon	
08	01-240095-1	Achse Spülarm Rinse arm axle Axe du bras de rinçage	
09	01-240644-1	Wascharmachse Axle Axe	
10	775933-3	Dichtring Sliding ring Bague de glissement	
11	01-240631-2	Trennmutter Nut Ecrou	
12	172986-19	Dichtung 60 x 47 x 1 Gasket 60 x 47 x 1 Joint 60 x 47 x 1	
13	01-240648-1	Drosselscheibe Diaphragm Disque de réduction	
14	01-240641-1	Untere Wascharmlagerung Lower wash arm bearing Bas du bras de lavage inférieur	
15	01-240097-1	Welle Axle Axe	
16	01-240021-1	Trennmutter Nut Ecrou	
17	01-294038-1	Obere Wascharmlagerung Upper wash arm bearing Bas du bras de lavage supérieur	

Pos.-Nr. Key no. Réf.	Teile-Nr. Part no. No. pièce	Teile-Benennung Part name Nom de la pièce	Bemerkungen Remarks Remarques
18	775774-10	Schlauch (O-Lager/T-Stück) Hose Tuyau	L = 370 mm
19	01-240645-1	Steigleitung Waschung Wash manifold Tuyau de lavage	
20	01-240699-1	Schlauch (Boiler/T-Stück) Hose Tuyau	
21	324510-202	Schlauchklemme Hose clamp Collier de tuyau	
22	324071	T-Stück Tee Tè	
23	323945-35	Schlauchklemme Hose clamp Collier de tuyau	
24	324510-242	Schlauchklemme Hose clamp Collier de tuyau	
25	323945-25	Schlauchklemme Hose clamp Collier de tuyau	
26	898247-9	Schlauch (U-Lager/T-Stück) Hose Tuyau	

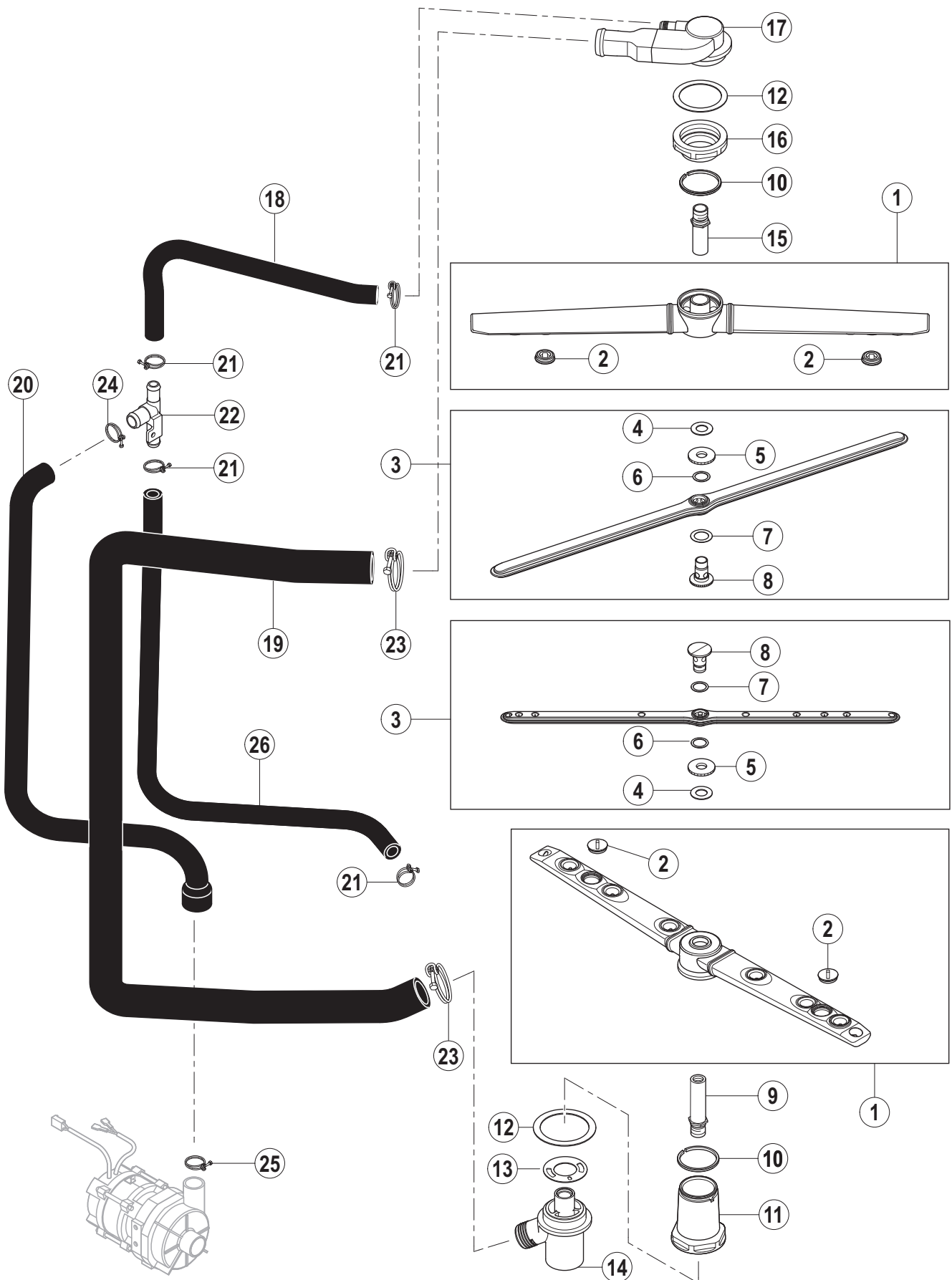

008-ECOMAX 502

Pos.-Nr. Key no. Réf.	Teile-Nr. Part no. No. pièce	Teile-Benennung Part name Nom de la pièce	Bemerkungen Remarks Remarques
01	01-240050-1	Wascharm, kpl. Wash arm, cpl. Bras de lavage, cpl.	
02	01-240028-1	Stopfen Plug Bouchon	
03	01-240096-3	Spülarm, kpl. Rinse arm, cpl. Bras de rinçage, cpl.	
04	774072-7	Teflonscheibe Teflon washer Rondelle de Téflon	
05	01-240205-1	Rändelmutter Milled nut Ecrou moleté	
06	774072-1	Teflonscheibe Teflon washer Rondelle de Téflon	
07	774072-2	Teflonscheibe Teflon washer Rondelle de Téflon	
08	01-240095-1	Achse Spülarm Rinse arm axle Axe du bras de rinçage	
09	01-240644-1	Wascharmachse Axle Axe	
10	775933-3	Dichtring Sliding ring Bague de glissement	
11	01-240631-2	Trennmutter Nut Ecrou	
12	172986-19	Dichtung 60 x 47 x 1 Gasket 60 x 47 x 1 Joint 60 x 47 x 1	
13	01-240648-1	Drosselscheibe Diaphragm Disque de réduction	
14	01-240641-1	Untere Wascharmlagerung Lower wash arm bearing Bas du bras de lavage inférieur	
15	01-240097-1	Welle Axle Axe	
16	01-240021-1	Trennmutter Nut Ecrou	
17	01-294038-1	Obere Wascharmlagerung Upper wash arm bearing Bas du bras de lavage supérieur	

Pos.-Nr. Key no. Réf.	Teile-Nr. Part no. No. pièce	Teile-Benennung Part name Nom de la pièce	Bemerkungen Remarks Remarques
18	775774-10	Schlauch (O-Lager/T-Stück) Hose Tuyau	L = 370 mm
19	01-240645-1	Steigleitung Waschung Wash manifold Tuyau de lavage	
20	01-240681-1	Schlauch (Spülpumpe/T-Stück) Hose Tuyau	
21	324510-202	Schlauchklemme Hose clamp Collier de tuyau	
22	324071-1	T-Stück Tee Tè	
23	323945-35	Schlauchklemme Hose clamp Collier de tuyau	
24	324510-242	Schlauchklemme Hose clamp Collier de tuyau	
25	324510-327	Schlauchklemme Hose clamp Collier de tuyau	
26	898247-9	Schlauch (U-Lager/T-Stück) Hose Schlauch	

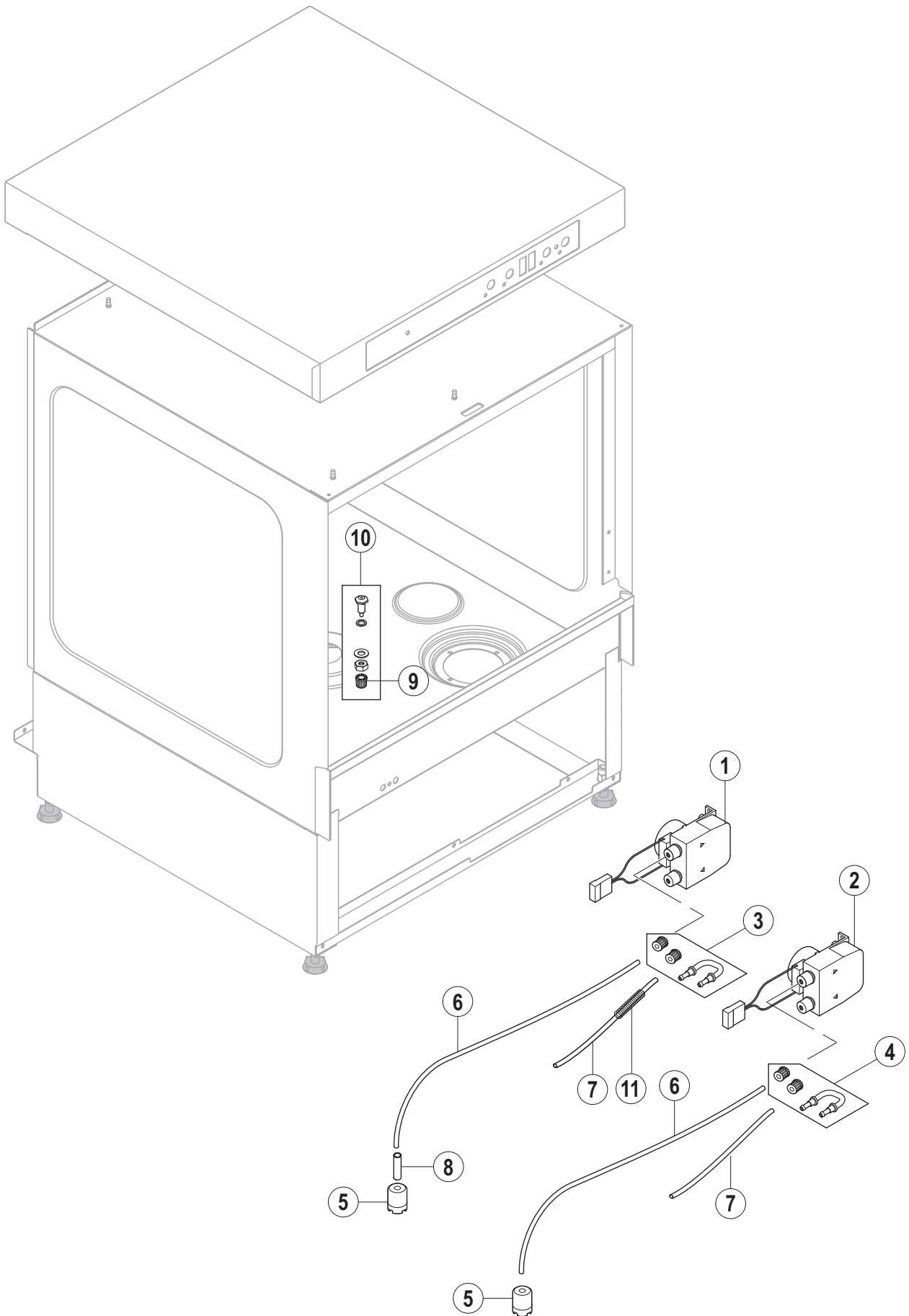

Pos.-Nr. Key no. Réf.	Teile-Nr. Part no. No. pièce	Teile-Benennung Part name Nom de la pièce	Bemerkungen Remarks Remarques
01	775556-11	Klarspüler Dosierpumpe Rinse aid dispenser Dossier de produit de rinçage	
02	775556-12	Reiniger Dosierpumpe Detergent dispenser Doseur de détergent	
03	775608-1	Klarspülschlauch mit Schlauchhalter Hose (rinse aid) Tuyau (produit de rinçage)	
04	775608-2	Reinigerschlauch mit Schlauchhalter Hose (detergent) Tuyau (détergent)	
05	775239-1	Ansaugstück Suction piece Pièce de aspiration	
06	01-246301-1	Schlauch Hose Tuyau	
07	01-246301-10	Schlauch Hose Tuyau	
08	01-246210-1	PE-Schlauch (blau) Hose (blue) Tuyau (bleu)	
09	775507-1	Verschraubung Screwed connection Raccord	
10	883676-1	Dossiernippel (Reiniger) - Ersatzteilkit Injector (detergent) - Replceman kit Injecteur (détergent) - Ens. de pièces détachées	
11	301074-13	Feder Spring Ressort	

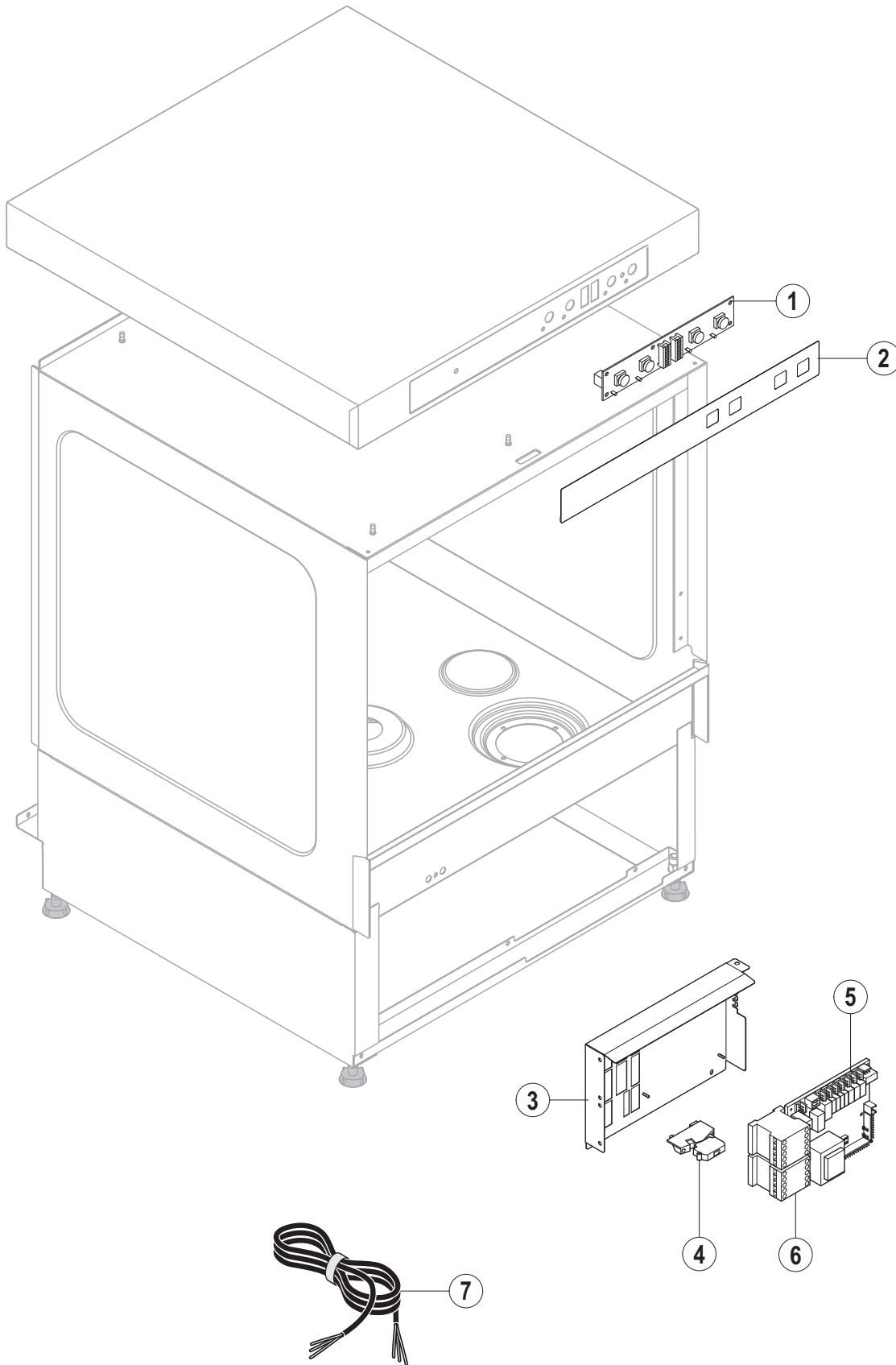

Pos.-Nr. Key no. Réf.	Teile-Nr. Part no. No. pièce	Teile-Benennung Part name Nom de la pièce	Bemerkungen Remarks Remarques
01	897560-2	Bedienteil, kpl. Operation unit, cpl. Modul de service, cpl.	
02	01-297749-1	Bedienfolie Keyboard foil Plastron de command	
03	01-240666-1	Trägerblech, kpl. Mounting plate, cpl. Support de montage, cpl.	
04	775548-1	Sicherungsklemme Clip Clip	
05	897545-5	Steuerung Control unit Unité de commande 	
06	695521-62	Schütz Contacter Contacteur	
07	374339-3	Kabel 3P/N/PE (H07RN-F 5G 2,5 mm ²) Cable 3P/N/PE (H07RN-F 5G 2,5 mm ²) Câble 3P/N/PE (H07RN-F 5G 2,5 mm ²)	alle Varianten all variations toutes les variantes
	374343-3	Kabel 1P/N/PE (H07RN-F 3G 2,5 mm ²) Cable 1P/N/PE (H07RN-F 3G 2,5 mm ²) Câble 1P/N/PE (H07RN-F 3G 2,5 mm ²)	alle Varianten all variations toutes les variantes

HOBART GmbH
ecomax by HOBART
Robert-Bosch-Str. 17
77656 Offenburg
Telefon +49(0)1803 66 29
Fax +49(0)1803 63 29
E-Mail: info@ecomaxbyhobart.de
Internet: www.ecomaxbyhobart.de

Printed in Germany

HOBART behält sich das Recht vor, an allen Produkten Änderungen oder Verbesserungen ohne Ankündigung vorzunehmen.

Ausführliche Informationen erhalten Sie bei Ihrem Fachhändler, oder unter:

Internet: www.ecomaxbyhobart.de
E-Mail: info@ecomaxbyhobart.de